

- * Certificaten CE, UL, CSA, TÜV
- * Veiligheidsklasse PL4e
- * Tot 4 veiligheidscontacten
- * Eenvoudige steker/klemaansluitingen
- * Zeer snelle reactietijd
- * Met manuele en automatische reset

ALGEMEEN

De AWAX26XXL en AWAX27XXL zijn de standaard veiligheidsrelais van BTI. Het veiligheidsrelais biedt U de hoogste veiligheid, categorie PL4e met manuele reset en categorie PL3e met automatische reset. Tevens zijn de certificaten voor CE, UL en TÜV verkregen. De AWAX27XXL bestaat uit 2 veiligheidsrelais in één behuizing waardoor 2 afzonderlijke kringen beveiligd kunnen worden. Hierdoor bespaart u kastruimte en bedrading. Voor beide kringen is afzonderlijk automatische en/of manuele reset instelbaar. Het relais is aansluitbaar met stekerbare schroefklemmen, waardoor het aansluiten nog eenvoudiger wordt. Het door BTi ontwikkelde DLC systeem controleert de overstroom in de veiligheidscircuits met een reactietijd van 4 μ sec. De LED indicatie geeft aan als er een fout is opgetreden. Ieder circuit heeft zijn eigen LED's voor schakelindicatie.

TECHNISCHE GEGEVENS

Type	AWAX 26XXL	AWAX27XXL	AWAX 45XXL2
Voedingsspanning	24VAC/DC	24VAC/DC	85-265VAC
Aantal veiligheidscircuits	1	2	1
Veiligheidsklasse	PL4e	PL4e	PL4e
Max. aantal schakelaars	30 stuks	30 stuks	30 stuks
Tolerantie op voedingsspanning	+10% / -15%	+10% / -15%	+10% / -15%
Frequentie	50/60 Hz	50/60 Hz	50/60 Hz
Opgenomen vermogen	<4W (DC), <10VA (AC)	<4W (DC), <10VA (AC)	<10VA
Electrische beveiliging	DLC	DLC	DLC
Reactietijd	4 μ sec	4 μ sec	4 μ sec
Werktemperatuur	-20° tot +60°C	-20° tot +60°C	-20° tot +60°C
Relatieve vochtigheid	max 85% RH	max 85% RH	max 85% RH
Veiligheidscontacten	4 stuks 8A 250VAC	2 x 4 stuks 8A 250VAC	4 stuks 8A 250VAC
Levensduur veiligheidscontacten	10 ⁶ schakelingen	10 ⁶ schakelingen	10 ⁶ schakelingen
Beschermingsgraad	IP 20	IP 20	IP 20
Afmetingen (br x h x d)	22,5 x 100 x 111 mm	45 x 100 x 111 mm	67,5 x 100 x 111 mm
Veiligheids categorie volgens:	ISO13849-1, EN292, EN418, EN1088, EN60204-1		

WERKINGSDIAGRAM:

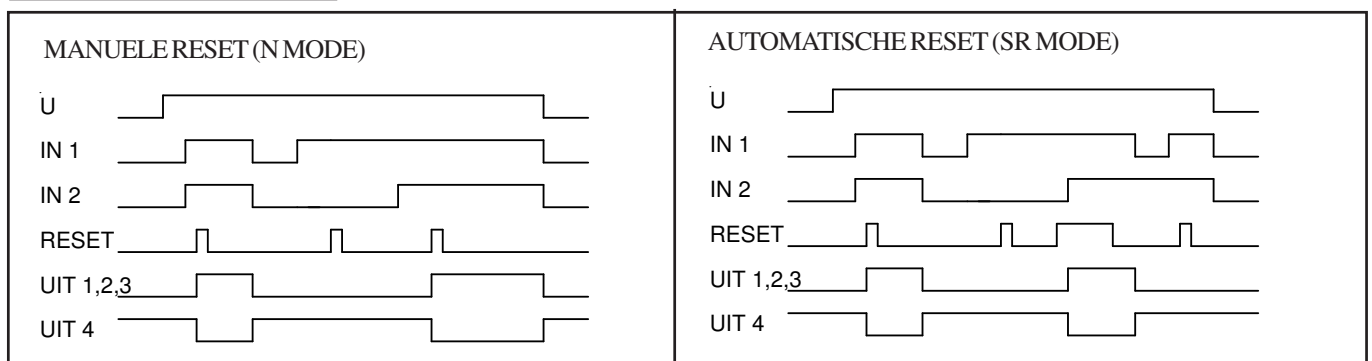

VEILIGHEIDSRÉLAIS KLASSE 4

Serie AWAX

AFMETINGEN

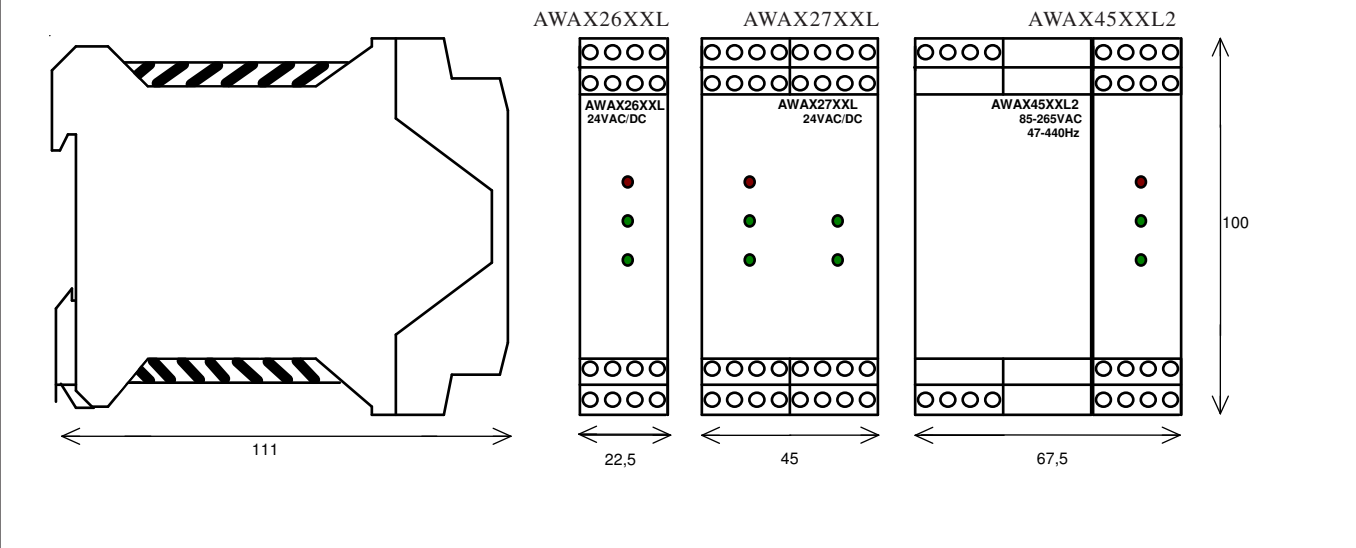

WERKING

Het relais controleert het gelijktijdig inschakelen van de 2 veiligheidsingangen. Als de ingangen goed geschakeld zijn kan met een reset de machine in werking gesteld worden. Zodra een of beide ingangen uitvallen zijn zullen de uitgangen uitschakelen. Het veiligheidsrelais AWAX 27 beschikt over 2 van deze complete veiligheidsrelais in een behuizing. Deze werken volledig onafhankelijk van elkaar. De werking van de reset is instelbaar middels een microswitch op de achterzijde van het relais. N-mode betekent handmatige reset en deze gebeurt op de opgaande flank. SR-mode is automatische reset en zodra de ingangen inkomen schakelt het relais direct mee. Hiervoor moet wel een brug gelegd worden in de plaats van een resetknop. Om aan veiligheidsklasse 4 te voldoen dient een juiste bedrading uitgevoerd te zijn, inclusief de terugkoppeling van de extern aangesloten relais (KM). Zonder terugkoppeling is er geen controle over deze relais en voldoet men niet aan veiligheidsklasse 4. De uitgangen zijn beveiligd tegen overstroom met het speciale DLC systeem van BTI welke een zeer snelle uitschakeling geeft bij overstroom en automatisch weer inschakeld na het verwijderen van de overstroom.

AANSLUITSCHEMA'S

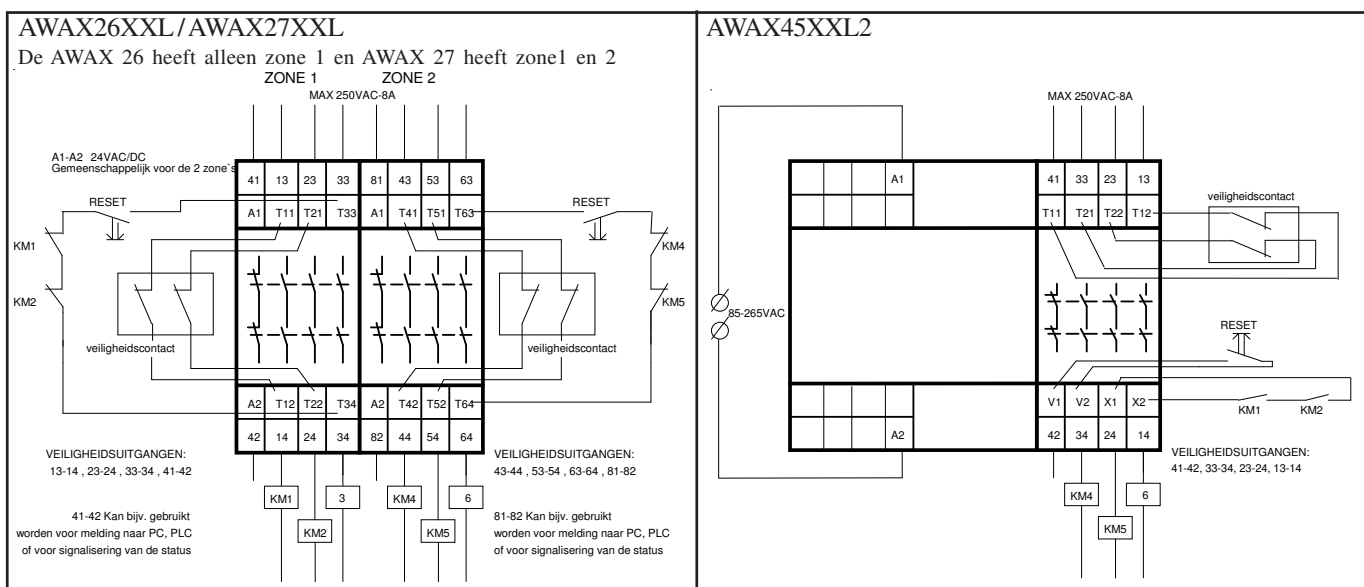

Indien er meerdere contacten nodig zijn, is er een uitbreidingsrelais beschikbaar. Tevens zijn er ook veiligheidsrelais voor stilstandbewaking van motoren, lagere veiligheidsklasse en met ingebouwde tijdvertraging beschikbaar.